

## Woven-Wood Shades

Thank you for making Kirsch a part of your home. You have chosen the finest woven wood shades available, designed with the elegant styling for which Kirsch is renowned. Learn more about Kirsch and discover a resource of information, ideas, and support at [www.kirsch.com](http://www.kirsch.com).

Read all installation instructions before installation.

### **DANGER** STRANGULATION HAZARD

- Keep cords out of the reach of children.
- Move cribs and furniture away from cords.
- Remove objects below windows.
- Loops will appear when the shade is in the raised position.
- Do not tie cords together.
- Install a cord tensioner or cord cleat.



#### EMERGENCY FIRST AID FOR STRANGULATION



- Remove cord from child's neck
- Call 911 or Emergency Center
- Clear throat
- Check breathing and heartbeat
- Begin CPR

#### Contacting Us

To contact Kirsch customer service regarding any questions or concerns you may have about your new shades, you may reach us at:

**1-800-817-6344** (9:00 am – 6:00 pm EST)

[www.kirsch.com](http://www.kirsch.com)

#### Additional Parts and Services

- **Purchasing extra or replacement parts**  
Should the need arise, you may have your Kirsch shades repaired or restrung through our repair center. Please contact Kirsch customer service through [www.kirsch.com](http://www.kirsch.com) for a return authorization number.

#### Color variation

Painted and stained woods and dyed yarns are subject to color variation. Although we maintain strict standards to control these variations, we cannot guarantee exact color match from dye lot to dye lot. The side of the Roman shade that faces outdoors will change color in relation to the amount of sun exposure.

#### Stretching and shrinking

Woven wood will be affected by temperature and humidity. Shipping and handling may cause a slight change in shade lengths.

#### Operating your shades

Your shades are designed for many years of trouble-free operation. Following these instructions will help you get the most from your investment.

##### Raising or lowering the shades:

###### Corded models:

Cords, whether installed on the left or right side, have the same locking mechanism.

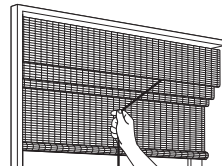

To raise the shade, pull the cord and release it when the shade reaches the desired height. To lower the shade, gently pull the cord toward the center of the window, and then release to lower the shade.

**NOTE:** If your shades have hold-down brackets, unhook the bottom rail before raising.

**Do not force the cord; if the shade does not raise or lower, check for objects preventing proper operation.**

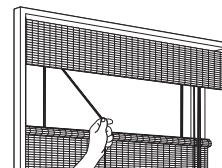

###### Top-Down Bottom-Up models:

**To lower your shade from the top,** use the left-hand cord. Pull the cord gently toward the center of the window, and then release to lower the shade. Gently pull the cord to the left to lock the shade in place.

**To raise your shade back to the top,** gently pull the left-hand cord toward the center of the window to unlock it, and then pull the cord to raise the shade.

#### Care and cleaning

Keep your woven-wood shades looking their best by periodically vacuuming them with a brush attachment.

##### Tips:

- You can clean the shades hanging in place or take them down.

##### Additional instructions apply as follows:

###### For the optional sheer privacy liner:

- Do not remove the liner for cleaning.
- Spot-clean the polyester-cotton blend liner as you would upholstery.
- Vacuum periodically to dust.
- The liner may bunch when the shade is raised; lower the blind to remove wrinkles and raise slowly to keep the liner neat.
- Press the liner into the fold when raising long shades.

#### Before you begin your installation:

##### Read all installation instructions before you begin!

**IMPORTANT:** If bound, do not remove binding until the shade is installed in the window.

- Make sure that you have all the tools and hardware needed for installation.
- Check the installation surface (wall, ceiling, or window frame) to ensure that you have suitable hardware and tools for the material.
- Double-check the headrail for proper width. If you are installing several sets of shades, be sure to match them with the appropriate window.
- Check the parts list to confirm that you have the correct number and types of brackets.

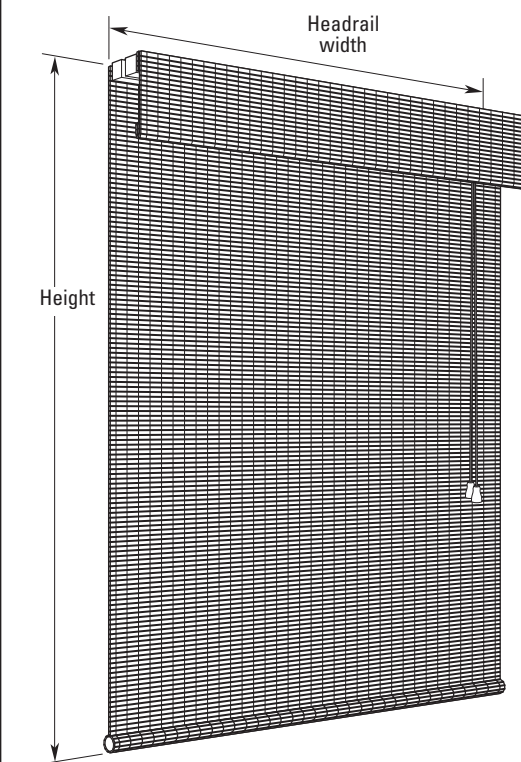

##### Key Parts

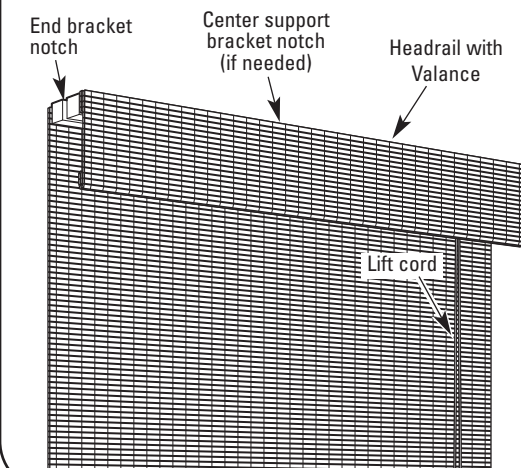

#### Tools you may need (not included)

The tools you will need for installing your shades will vary, depending on the installation surface and the mounting bracket type.

Tools typically used for installation include:

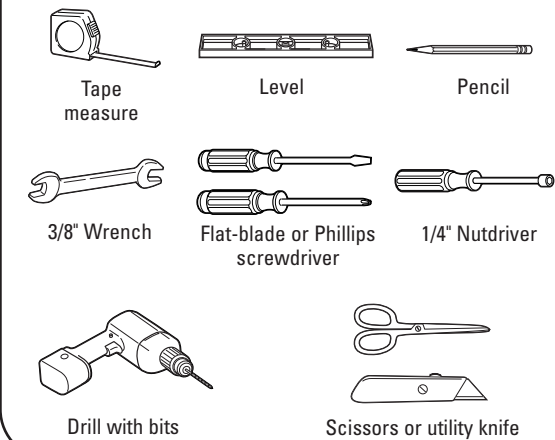

#### 1 Mounting brackets

There are two types of brackets used for installing woven wood shades. Bracket quantity may vary depending on shade width. Bracket type (inside- or outside-mount) is specified when ordered. In some cases, both types may be included. Only two screws are required per bracket.

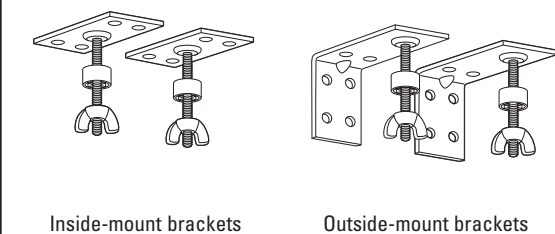

**NOTE:** Depending on the length of your custom shade, additional brackets may be included; refer to the holes in the headrail for mounting locations.

## 2 Using the optional spacers

If your shades include optional spacers, slip the spacers over the bolt section of each bracket at this time.

### Spacers

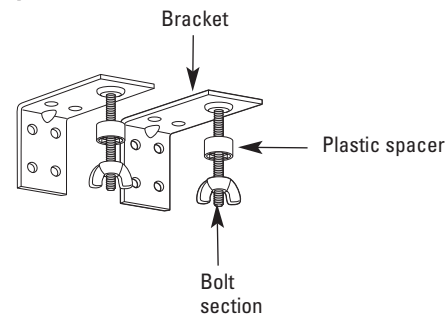

## 3A Mark the bracket locations—outside-mount installation

- Using the notches in the head rail as a guide for bracket placement, mark the locations of the bracket mounting holes.
- Only two screws are needed per bracket.
- Use a spirit level to check for levelness.
- Continue to step 4A.

### Outside mount

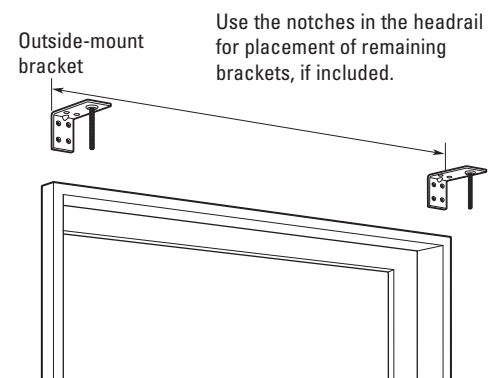

## 3B Mark the bracket locations—inside-mount installation

The shade has been custom-measured and assembled to fit inside the window casements.

- Position the inside-mount brackets at each end of the headrail.
- Using the notches in the head rail as a guide for bracket placement, mark the locations of the bracket mounting holes, making sure they are square and evenly spaced from the window.
- Only two screws are needed per bracket.
- Continue to step 4B.

### Inside mount

Use the notches in the headrail for placement of remaining brackets, if included.

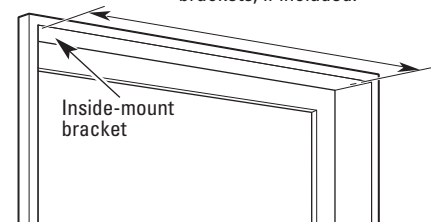

## 4B Install the brackets—inside-mount installation

Example: Installation in a window frame using the included screws.

- Using the marks made in step 3 as a guide, attach the brackets, using two screws per bracket.
- Continue to step 5.

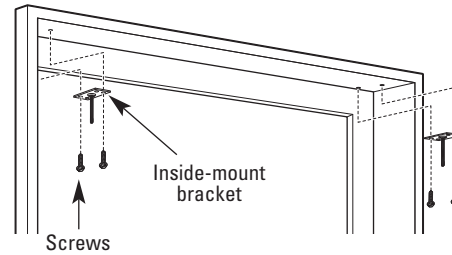

## 5 Attach the headrail to the mounting brackets

- Make sure the wing nuts are removed from the screws.
- The threaded shafts on the brackets slide through the slots on the headrail, and the headrail is secured by the wing nuts.

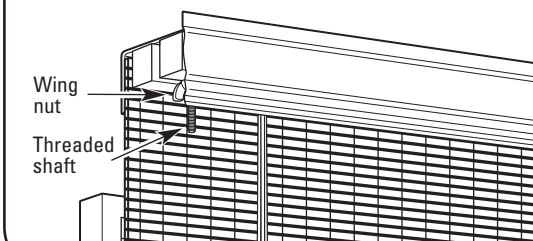
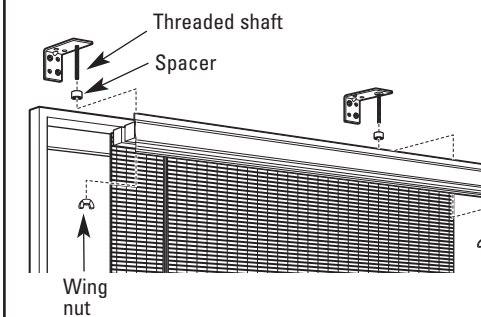

## 6 Attach the optional hold-down brackets (on some styles)

**NOTE:** Some styles may have the hold-down pins built into the bottom rail.

- Mark the center of the bottom rail.
- Drill  $\frac{1}{8}$ " diameter by  $\frac{1}{2}$ " deep starter hole to prevent chipping.
- Tap the hold-down pin into the drilled hole.

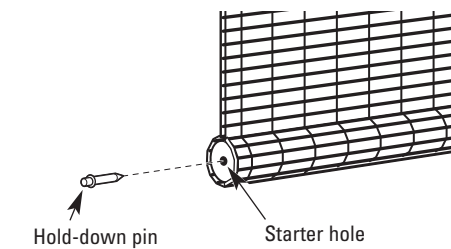

- Attach the hold-down brackets at the bottom of the window with the included screws, as shown for your installation type.
- Slip the hold-down pin into the hole in the bracket.

### Inside mount

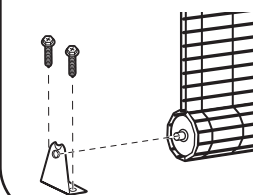

### Outside mount

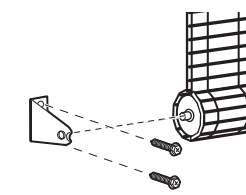

## 7 Install the optional cord cleat

- Using the included screws, attach the optional cord cleat to the wall or window frame on the side with the draw cord, as shown.
- Excess cord may be wrapped around the cleat when the shade is raised.

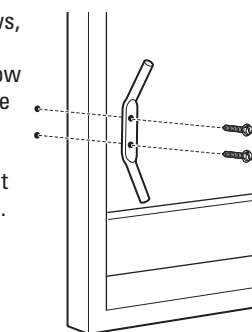

## 8 Attach the optional valance returns (outside mount only)

### Classic Style Valance:

- Insert the clips into the groove on the back side of the valance and then rotate the clip 90°.
- Insert return clips as far as they will go into each end of the valance.

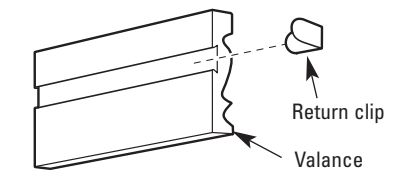

- Align the return clips with the slots on the headrail and slide into place.

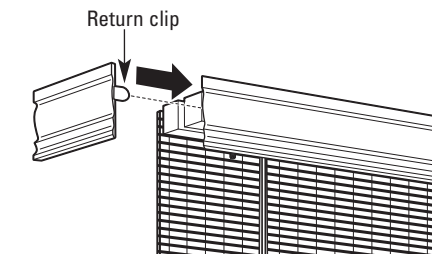

### Roman Style Valance:

- Align the valance return with the end of the headrail, with the hook-and-loop strips at the top.
- Firmly press the valance return into place so that the hook-and-loop strips engage.

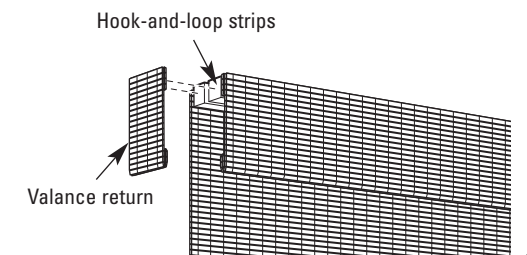

## Shade adjustment and alignment

Your shade has been carefully inspected and adjusted by the factory, but minor adjustments may be necessary once it has been installed. The yarns in your shade are flexible enough to permit minor adjustment horizontally and vertically for proper alignment on your window. If the bottom of your shade becomes uneven, pull either side to stretch the yarn and align the shade.

If your shade doesn't lie flat against the wall or window, roll the shade tightly from the bottom and twist roll clockwise on one side and counterclockwise on the other as shown. This will align the yarns and slats.

Should a strand of yarn slip off the edge of the shade, remove the strand from top to bottom; doing so will in no way affect the strength of the shade.

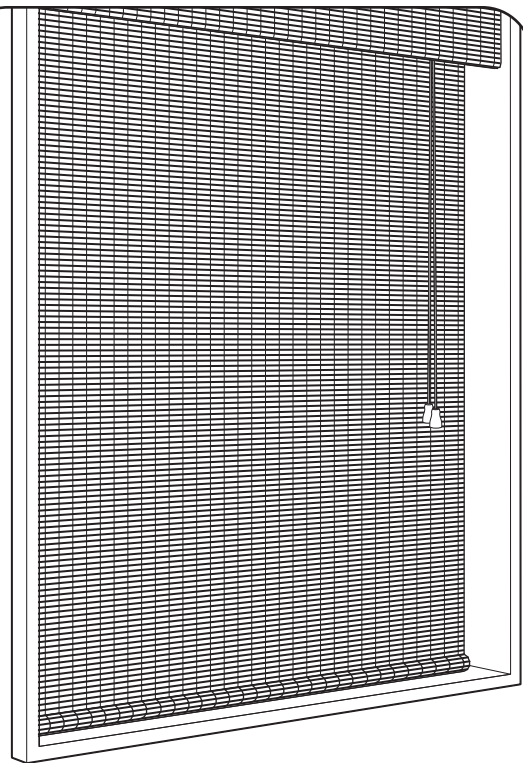

## Persianas de madera tejida

Gracias por hacer que Kirsch sea parte de su hogar. Usted ha elegido las persianas más refinadas más refinadas del mercado, diseñadas con el estilo elegante que ha hecho famosa a Kirsch. Para saber más sobre Kirsch y descubrir una fuente de información, ideas y soporte, diríjase a [www.kirsch.com](http://www.kirsch.com)

Antes de iniciar la instalación, lea todas las instrucciones.

### ! PELIGRO PELIGRO DE ESTRANGULAMIENTO

- Mantenga los cordones fuera del alcance de los niños.
- Aleje cunas y muebles de los cordones.
- Retire objetos ubicados debajo de las ventanas.
- Aparecerán bucles cuando la persiana se encuentra en la posición elevada
- No ate los cordones.
- Instale un tensor de cordones o una abrazadera de cordón.



#### PRIMEROS AUXILIOS DE EMERGENCIA POR ESTRANGULAMIENTO



- Quite el cordón del cuello del niño
- Llame al 911 o a un Centro de Emergencia
- Despeje la garganta
- Verifique la respiración y los latidos del corazón
- Comience la resucitación cardiopulmonar

#### Para contactarnos

Para contactar el servicio de atención al cliente de Kirsch en relación a cualquier consulta o pregunta sobre sus nuevas persianas, comuníquese con nosotros al:

**1-800-817-6344** (9:00 am – 6:00 pm EST)

[www.kirsch.com](http://www.kirsch.com)

#### Piezas y servicios adicionales

- Para adquirir piezas extra o de repuesto  
Si surgiera la necesidad, puede hacer reparar o volver a hilar sus persianas Kirsch a través de nuestro centro de reparaciones. Contáctese con el servicio de atención al cliente de Kirsch en la dirección [www.kirsch.com](http://www.kirsch.com) para obtener un número de autorización de devolución.

#### Variación de color

Las maderas pintadas y teñidas y los hilos teñidos pueden sufrir variaciones de color. Aunque mantenemos estrictas normas de control de estas variaciones, no podemos garantizar exactamente el mismo color de un lote a otro. El lado de la persiana romana que da al exterior cambiará de color en relación a la cantidad de exposición solar.

#### Estiramiento y encogimiento

La madera tejida se ve afectada por la temperatura y la humedad. El transporte y la manipulación pueden provocar un cambio ligero en el largo de las persianas.

#### Cómo operar sus persianas

Sus persianas están diseñadas para muchos años de funcionamiento sin problemas. Si sigue estas instrucciones podrá obtener el máximo rendimiento de su inversión.

#### Cómo levantar y bajar las persianas:

##### Modelos con cordones:

Los cordones, instalados ya sea en la izquierda o en la derecha, poseen el mismo mecanismo de trabado.

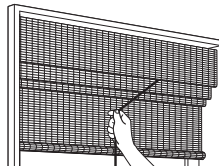

Para levantar la persiana, tire del cordón y libérela cuando la persiana alcance la altura deseada. Para bajar la persiana, tire suavemente del cordón hacia el centro de la ventana y luego libérela para bajar la persiana.

**NOTA:** Si sus persianas tienen soportes de sujeción, desenganche el riel inferior antes de levantarlas.

**No fuerce el cordón. Si la persiana no se eleva o baja, verifique que no haya objetos trabando el funcionamiento.**

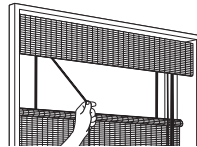

##### Modelos hacia arriba o hacia abajo:

**Para bajar la persiana desde arriba,** utilice el cordón del lado izquierdo. Tire del cordón con suavidad hacia el centro de la ventana y luego libérela para bajar la persiana. Tire el cordón con suavidad hacia la izquierda para trabar la persiana en su lugar.

**Para levantar la persiana de nuevo hacia arriba,** tire suavemente del cordón izquierdo hacia el centro de la ventana para desengancharlo, y luego tire del cordón para levantar la persiana.

#### Cuidado y limpieza

Mantenga sus persianas de madera tejida como nuevas pasándoles la aspiradora periódicamente con un accesorio de cepillo.

##### Consejos:

- Puede limpiar las persianas colgadas en su lugar o puede descolgarlas.

#### Las instrucciones adicionales se aplican de la siguiente manera:

##### Para el revestimiento de privacidad opcional:

- No quite el revestimiento durante la limpieza.
- Limpie las manchas del revestimiento mezcla de algodón y poliéster como lo haría con tapizados.
- Pase la aspiradora periódicamente para quitar el polvo.
- El revestimiento puede fruncirse cuando se levanta la persiana; baje la persiana para eliminar arrugas y levante con cuidado para mantener el revestimiento en buenas condiciones.
- Presione el revestimiento sobre el doblado cuando levante persianas muy largas.

#### Antes de iniciar la instalación:

**¡Lea todas las instrucciones de instalación antes de comenzar!**

**IMPORTANTE:** Si la persiana se encuentra atada, no la desate hasta que se encuentre instalada en la ventana.

- Asegúrese de contar con todas las herramientas y productos necesarios para la instalación.
- Verifique la superficie de instalación (pared, techo, o marco de la ventana) para garantizar que cuente con los productos y herramientas necesarios para el material.
- Verifique bien el ancho del riel superior. Si va a instalar varias persianas, asegúrese de colocarlas en la ventana correspondiente.
- Controle la lista de piezas para confirmar que tenga la cantidad y las clases de soportes correctos.

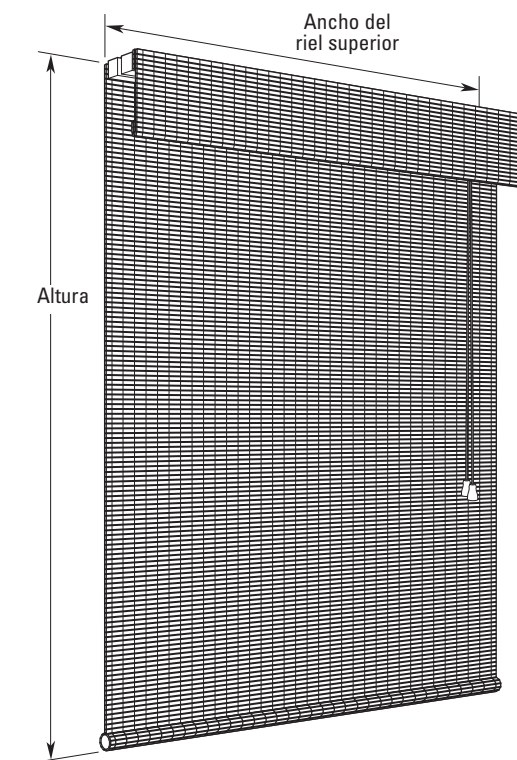

#### Piezas importantes

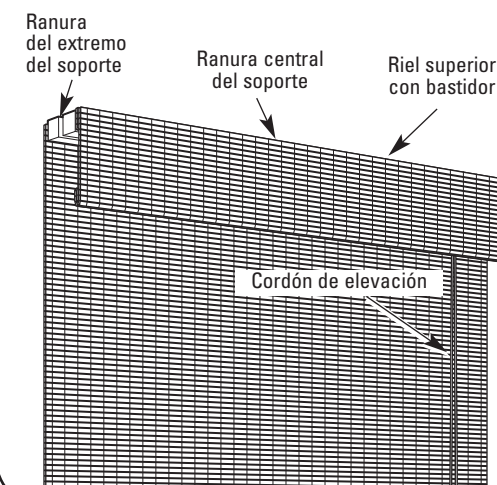

#### Herramientas que puede necesitar (no incluidas)

Las herramientas que necesitará para instalar las persianas pueden variar, dependiendo de la superficie de instalación y del tipo de soporte de montaje.

Las herramientas típicas utilizadas en la instalación son las siguientes:

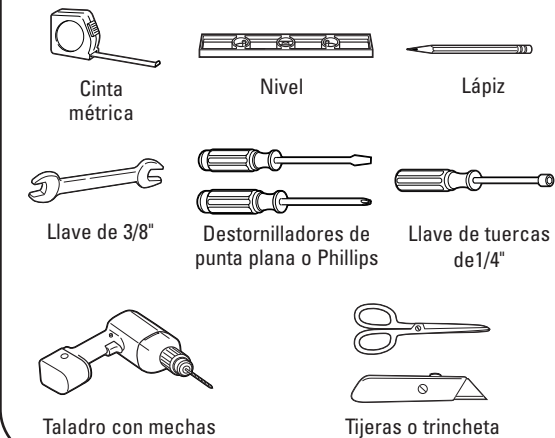

#### 1 Soportes de montaje

Hay dos clases de soportes utilizados para instalar persianas de madera tejida. La cantidad de soportes depende del ancho de la persiana. La clase de soporte (de montaje externo o interno) se especifica cuando se realiza el pedido. En algunos casos, pueden incluirse ambas clases. Sólo se necesitan dos tornillos por soporte.

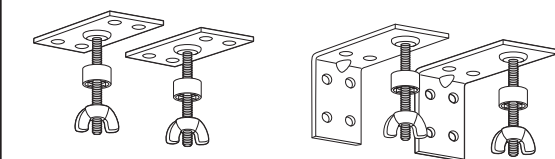

Soportes de montaje interno      Soportes de montaje externo

**NOTA:** En base al largo de su persiana a medida, pueden incluirse soportes adicionales. Los orificios del riel superior le indicarán dónde realizar el montaje de la persiana.

## 2 Cómo utilizar los espaciadores opcionales

Si sus persianas incluyen espaciadores opcionales, colóquelos sobre los pernos de cada soporte en este paso.

### Espaciadores

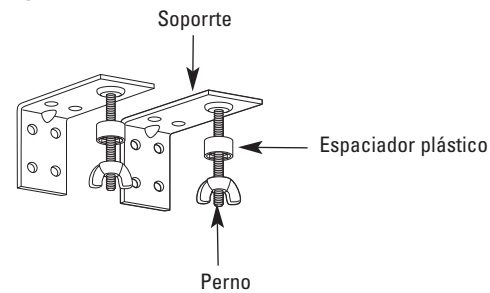

## 3A Marque las ubicaciones del soporte: instalación de montaje externo

- Utilizando las ranuras del riel superior como guía para la instalación de los soportes, marque las ubicaciones de los orificios de los soportes de montaje. Sólo se necesitan dos tornillos por soporte.
- Use un nivel para verificar que no estén torcidos.
- Siga con el paso 4A.

### Montaje externo

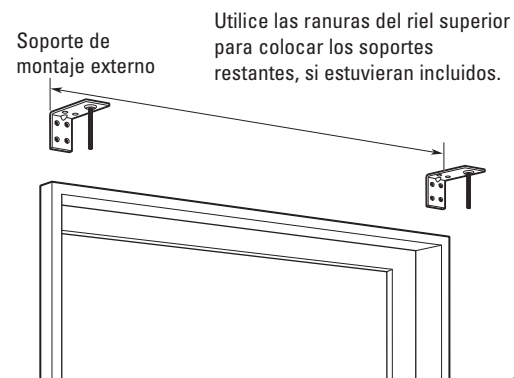

## 3B Marque las ubicaciones del soporte: instalación de montaje interno

La persiana ha sido medida a mano y montada para que entre en los marcos de las ventanas.

- Coloque los soportes de montaje internos en cada extremo del soporte superior.
- Utilizando las ranuras del soporte superior como guía de la ubicación de los soportes, marque la ubicación de los orificios de montaje de los soportes, verificando que se encuentren derechos y espaciados en forma pareja desde la ventana. Sólo se necesitan dos tornillos por soporte.
- Siga con el paso 4B.

### Montaje interno

Utilice las ranuras del riel superior para colocar los soportes restantes, si estuvieran incluidos.

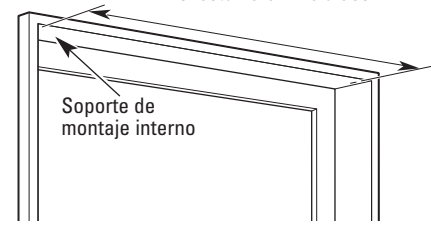

## 4A Instale los soportes: instalación de montaje externo

Ejemplo: Instalación que utiliza los tornillos incluidos y cualquier sujetador o anclaje de pared necesarios.

- Utilizando las marcas realizadas en el paso 3 como guía, coloque los soportes, utilizando dos tornillos por soporte.
- Siga con el paso 5.

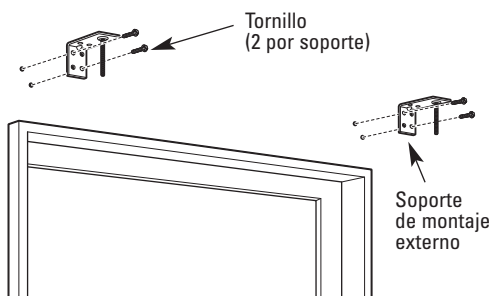

## 4B Instale los soportes: instalación de montaje interno

Ejemplo: Instalación en un marco de ventana utilizando los tornillos incluidos.

- Utilizando las marcas realizadas en el paso 3 como guía, coloque los soportes, utilizando dos tornillos por soporte.
- Siga con el paso 5.

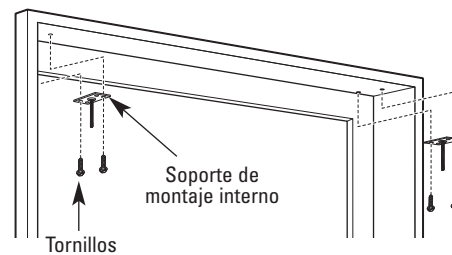

## 5 Conecte el riel superior a los soportes de montaje

- Asegúrese de quitar las tuercas mariposa de los tornillos.
- Los ejes roscados de los soportes se deslizan a través de las ranuras del riel superior, y el riel superior queda sujeto por las tuercas mariposa.

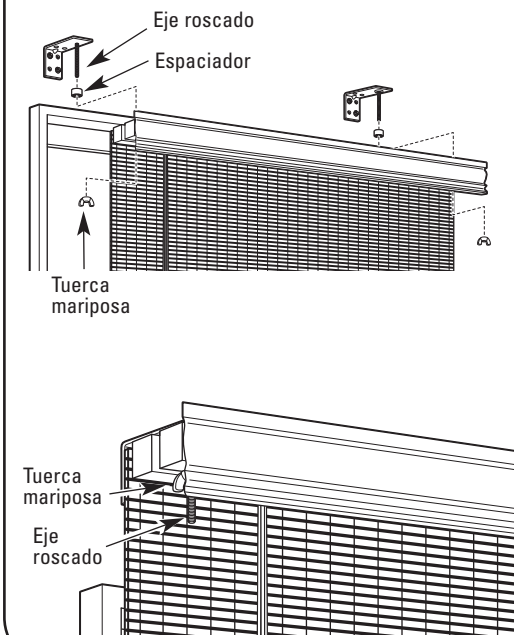

## 6 Conecte los soportes de sujeción opcionales (en algunos diseños)

**NOTA:** Algunos diseños pueden tener clavijas de sujeción incorporadas al riel inferior.

- Marque el centro del riel inferior.
- Taladre un orificio inicial de  $\frac{1}{8}$ " de diámetro por  $\frac{1}{2}$ " de profundidad para prevenir quebraduras.
- Dando pequeños golpecitos, coloque la clavija de sujeción en el orificio.

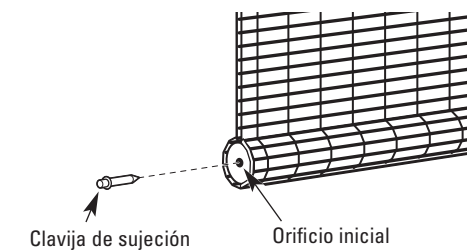

- Conecte los soportes de sujeción en la parte inferior de la ventana con los tornillos incluidos, como puede verse en su clase de instalación.
- Deslice la clavija de sujeción en el orificio del soporte.

### Montaje interno

### Montaje externo

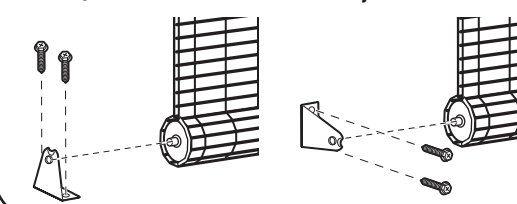

## 7 Instale la abrazadera de cordón opcional

- Utilizando los tornillos incluidos, instale la abrazadera de cordón opcional sobre la pared o marco de la ventana en el lado del cordón, como puede verse.
- El exceso de cordón puede enroscarse en la abrazadera cuando se levanta la persiana.

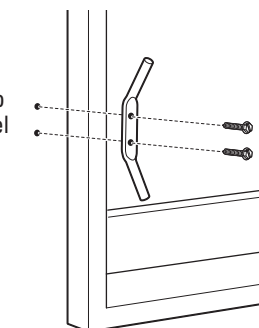

## 8 Instale el retorno de bastidor opcional (sólo montaje externo)

### Bastidor de estilo clásico:

- Introduzca los ganchos en la ranura de la parte posterior del bastidor y luego gire el gancho 90°.
- Introduzca los ganchos de retorno lo más lejos posible sobre cada extremo del bastidor.

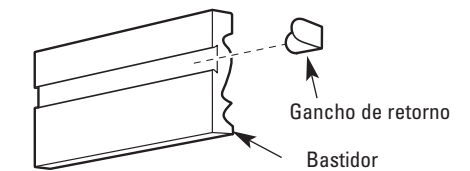

- Alinee los ganchos de retorno con las ranuras del riel superior y deslice en su lugar.

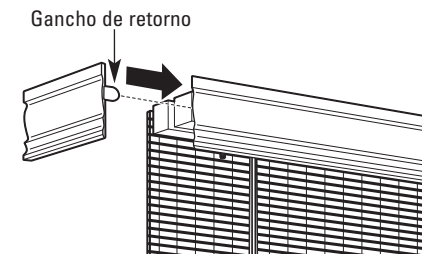

### Bastidor de estilo romano:

- Alinee el retorno del bastidor con el extremo del riel superior, con las tiras de velcro en la parte superior.
- Presione firmemente el retorno del bastidor en su lugar para que enganchen las tiras de velcro.

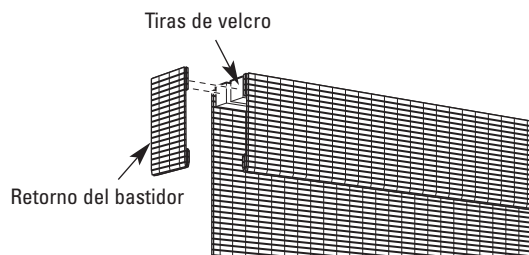

## Ajuste y alineación de las persianas

Su persiana ha sido cuidadosamente inspeccionada y ajustada en la fábrica, pero pueden ser necesarios ajustes menores una vez que ha sido instalada. Los hilos de su persiana son lo suficientemente flexibles como para permitir la realización de ajustes menores de manera horizontal o vertical y así lograr una alineación correcta con su ventana. Si la parte inferior de la persiana queda despareja, tire de uno de los lados para estirar el hilo y alinear la persiana.

Si la persiana no cae derecha sobre la pared o ventana, enrolle la persiana firmemente desde la parte inferior y retuerza en sentido de las agujas del reloj hacia un lado y en sentido contrario al de las agujas del reloj hacia el otro, como puede verse. Esto alineará el hilo y las tablillas.

Si una hebra de hilo se saliera del extremo de la inferior, quite la hebra desde la parte superior a la inferior; esto no afectará de ninguna manera la solidez de la persiana.